

# BAOFENG

**FM DUAL-BAND TRANSCEIVER  
WITH WIDE BAND COVERAGE**

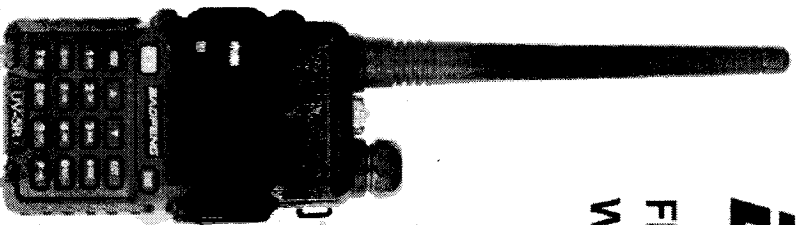

## UV-5R USER'S MANUAL

FCC CE 06780



### ⚠AVVISO

L'utilizzo dell'apparato in questione, è soggetto al regime di "autorizzazione generale", ai sensi degli art. 104 comma 1 e 135 comma 1,2,3 del Codice delle Comunicazioni Elettroniche con D.L. 1° agosto 2003 n° 259.

Per l'Italia le bande destinate all'utilizzo radioamatoriale in conformità alle vigenti normative del P.N.F. sono le seguenti  
VHF: 144-146MHz UHF: 430-434MHz ; 435-438MHz

## 1. AVVERTENZE E PRECAUZIONI PER UN CORRETTO USO

### AVVISI

- 1) Durante la trasmissione l'antenna non resti in prossimità della faccia la modulazione migliore sarà con il microfono a 5 / 10 cm dalla bocca. Uriare nel microfono comporta la distorsione sulla trasmissione
- 2) Con un auricolare o una cuffia mantenere un volume medio per non danneggiare l'udito
- 3) Come per i cellulari è vietato usare l'apparato mentre si è alla guida di un veicolo.
- 4) Nel caso si usi il contenitore di pile anziché il pacco batterie evitare di collegarvi una sorgente di alimentazione esterna in quanto le pile potrebbero surriscaldarsi con fuori uscita dell'elettrolita e il relativo danneggiamento del contenitore. NON effettuare la ricarica di pile alcaline. Utilizzare prodotti originali, sempre!
- 5) Ricaricare l'apparato solo con il prodotto originale in dotazione. **NON collegare l'apparato ad una sorgente in corrente alternata (AC), correte il rischio di incendio o di scossa elettrica.**
- 6) **NON utilizzare l'apparato in vicinanze di atmosfere esplosive o detonatori elettrici.**  
Se non in uso riporre l'apparato in posizione sicura per evitare altri ne facciano un uso improprio e TOGLIERE la batteria dal corpo della radio.
- 7) **Riponete l'apparato in zone con temperature comprese da -5° a +50° non umide e polverose e lontano dai raggi solari.**

Decreto legislativo 25 Luglio 2005, n.151, Art.13 - Attuazione delle direttive 2002/95/CE, 2002/96/CE e 2002/108/CE, relative alla riduzione dell'uso di sostanze pericolose nelle apparecchiature elettroniche ed, elettroniche, nonché allo smaltimento dei rifiuti. Il produttore di apparecchiature in oggetto fornisce per l'utilizzatore, all'interno delle istruzioni, adeguate informazioni, concernenti: 1) obbligo di non smaltire questi prodotti, come rifiuti urbani, ma come raccolta separata; 2) sistemi di raccolta RAEE, nonché la possibilità di recuperare al distributore il vecchio prodotto al momento dell'acquisto del nuovo; 3) Gli effetti potenziali sull'ambiente e sulla salute umana dovuti alla presenza di sostanze pericolose nelle apparecchiature suddette; 4) Il simbolo riportato a lato, che indica la raccolta separata per il prodotto; 5) Le sanzioni previste in caso di smaltimento abusivo sono regolamentate dall'art. 197, art.150.

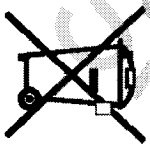

Elenco dei paesi dove l'apparato può essere utilizzato

<input type="checkbox"/>	AT	<input type="checkbox"/>	BE	<input type="checkbox"/>	CY	<input type="checkbox"/>	CZ	<input type="checkbox"/>	DK	<input type="checkbox"/>	EE
<input type="checkbox"/>	FI	<input type="checkbox"/>	FR	<input type="checkbox"/>	DE	<input type="checkbox"/>	GR	<input type="checkbox"/>	HU	<input type="checkbox"/>	IE
<input checked="" type="checkbox"/>	IT	<input type="checkbox"/>	LV	<input type="checkbox"/>	LT	<input type="checkbox"/>	LU	<input type="checkbox"/>	MT	<input type="checkbox"/>	NL
<input type="checkbox"/>	PL	<input type="checkbox"/>	PT	<input type="checkbox"/>	SK	<input type="checkbox"/>	SI	<input type="checkbox"/>	ES	<input type="checkbox"/>	SE
<input type="checkbox"/>	GB	<input type="checkbox"/>	IS	<input type="checkbox"/>	LI	<input type="checkbox"/>	NO	<input type="checkbox"/>	CH	<input type="checkbox"/>	BG
<input type="checkbox"/>	RO	<input type="checkbox"/>	TR	<input type="checkbox"/>	HR						



Questo simbolo, aggiunto al numero di serie, indica che l'apparato risponde pienamente ai requisiti della Direttiva Europea delle Radio e Telecomunicazioni (1999/05/EC, per quanto concerne i Terminali radio. **This symbol, on the serial number seal, means that the equipment complies with the essential requirements on the European Radio and Telecommunication Terminal Directive 1999/05/EC.**

Questo simbolo avverte l'operatore che l'apparato opera in una banda di frequenza che, in base al paese di destinazione e di utilizzo, può essere soggetta a restrizioni operative, rischio di una licenza d'uso. Assicurarsi che portarlo in versione di apparato acquistata operi in una banda di frequenza autorizzata e regolamentata dalle vigenti normative locali. **This warning symbol indicates that this equipment operates in non-harmonized frequency bands and/or may be subject to licensing conditions in the country of use. Be sure to check that you have the correct version of this radio or the correct programming of this radio, to comply with national licensing requirements.**

## CONTENUTO

1 AVVERTENZE PER IL CORRETTO USO	Pag. 2
2 CARATTERISTICHE E FUNZIONI	Pag. 4
3 IMBALLAGGIO E CONTROLLO APPARECCHIATURE	Pag. 4
4 ACCESSORI OPZIONALI	Pag. 5
5 INSTALLAZIONE ACCESSORI	Pag. 5
5.1 INSTALLAZIONE ANTENNA	Pag. 5
5.2 INSTALLAZIONE CILIP CINTURA	Pag. 5
5.3 INSTALLAZIONE ACCESSORI AUDIO	Pag. 5
5.4 INSTALLAZIONE BATTERIA	Pag. 6
6 CARICA BATTERIA	Pag. 6
7 INFORMAZIONI BATTERIA	Pag. 7
7.1 PRIMO UTILIZZO	Pag. 7
7.2 SUGGERIMENTI PER LA BATTERIA	Pag. 7
7.3 COME PROLUNGARE LA DURATA DELLA BATTERIA	Pag. 7
7.4 COME MANTENERE LA BATTERIA	Pag. 8
8 IMPOSTAZIONI E DEFINIZIONE TASTI	Pag. 8
8.1 PANORAMICA DELLA RADIO	Pag. 8
8.2 COMANDI E DEFINIZIONE TASTI	Pag. 9
9 DISPLAY LCD	Pag. 10
10 TONO A 1750 Hz PER ACCEDERE AI RIPETITORI	Pag. 10
11 FUNZIONAMENTO DI BASE	Pag. 11
11.1 RADIO ON-OFF / CONTROLLO VOLUME	Pag. 11
11.2 SELEZIONE FREQUENZA O CANALE	Pag. 11
12 FUNZIONI AVANZATE	Pag. 11
12.1 DESCRIZIONE DELLE IMPOSTAZIONI DI MENU	Pag. 11
12.2 MENU SCELTA RAPIDA	Pag. 12
12.3 "SQL" (SQUELCH)	Pag. 12
12.4 FUNZIONE "VOX" (TRASMISSIONE VOCALE A COMANDO)	Pag. 12
12.5 SELEZIONE BANDA LARGA O BANDA STRETTA "WIDE/NARROW"	Pag. 13
12.6 TRD (DUAL WATCH/DUAL RECEPTION)	Pag. 13
12.7 TOT (TIMER DI TRASMISSIONE)	Pag. 13
12.8 CODICI CTCSS/DCS	Pag. 13
12.9 ANI	Pag. 13
12.10 DTMFST (TONO DTMF O CODICE DI TRASMISSIONE)	Pag. 13
12.11 SC-REV (METODO DI RIPRESA SCANSIONE)	Pag. 13
12.12 PTT-ID	Pag. 14
12.13 BLC (BLOCCO CANALE OCCUPATO)	Pag. 14
12.14 SFT-D (DIREZIONE DEL CAMBIO FREQUENZA)	Pag. 14
12.15 OFFSET (CAMBIO FREQUENZA)	Pag. 14
12.16 MEM-CH (MEMORIZZAZIONE CANALI)	Pag. 14
12.17 STE (STE ELIMINAZIONE TONO DI CODA)	Pag. 14
13 TABELLA CTCSS	Pag. 14
14 TABELLA DCS	Pag. 14
15 SPECIFICHE TECNICHE	Pag. 16
15.1 GENERALE	Pag. 16
15.2 TRASMETTITORE	Pag. 16
15.3 RICEVITORE	Pag. 16
16 RISOLUZIONE DEI PROBLEMI	Pag. 16
17 GARANZIA	Pag. 18

## 2. CARATTERISTICHE E FUNZIONI

- Ricetrasmittitore portatile dual-band con visualizzazione delle funzioni di menu sullo schermo LCD.
- Codifica DTMF
- Batteria agli ioni di litio ad alta capacità.
- Ricevitore radio FM commerciale (65 MHz - 108 MHz).
- Include 105 codici "DCS" e 50 codici privati "CTCSS" programmabili.
- Funzione VOX (trasmissione vocale a comando).
- Funzione allarme.
- Fino a 128 canali di memoria.
- Banda larga (WIDE) / banda stretta (NARROW) selezionabili
- Potenza alta/bassa (4W/1W) selezionabili
- Illuminazione schermo e tastiera programmabili
- Funzione Beep sulla tastiera.
- Dual Watch
- Step di frequenza selezionabile 12,5/25KHz.
- Funzione OFFSET (frequenza OFFSET per accesso ai ripetitori).
- Funzione risparmio batteria "SAVE".
- Trasmissione timer "TOT" programmabile.
- Selezione modalità Scansione
- Funzione di blocco del canale occupato "BCLO".
- Scanner RX CTCSS/DCS incluso.
- Torcia a LED inclusa.
- Programmazione con PC.
- Livello di soglia "squellch" regolabile da 0 a 9.
- Ricezione Crossband
- Tono di fine trasmissione
- Blocco tastiera

## 3. DISIMBALLAGGIO E CONTROLLO DISPOSITIVO:

Estrarre delicatamente il trasmettitore. Identificare gli elementi elencati di seguito, conservare l'imballaggio, vi servirà per rendere il prodotto in caso di garanzia. Se alcuni elementi mancano o sono stati danneggiati durante la spedizione, vi preghiamo di contattare il vostro rivenditore.

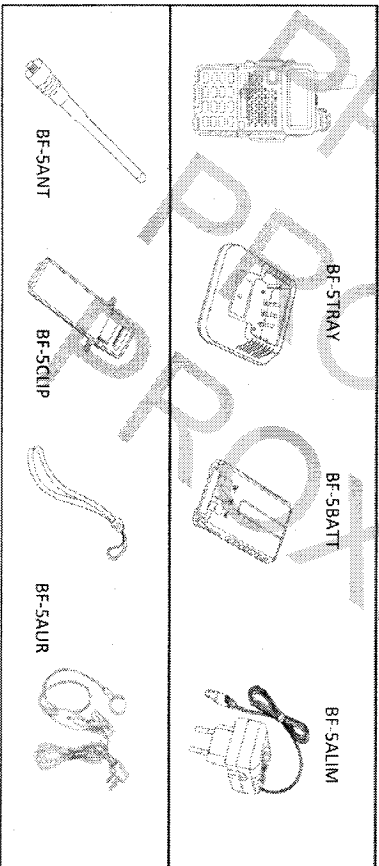

## 4. ACCESSORI OPZIONALI

Nota:  
Contattare il rivenditore per avere informazioni sugli accessori opzionali.

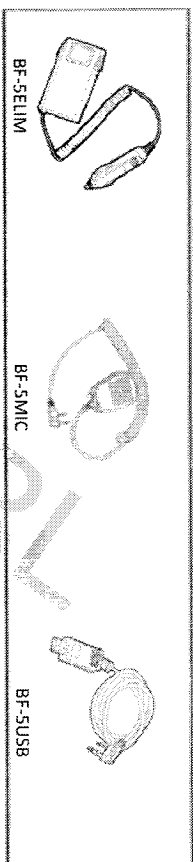

## 5. INSTALLAZIONE DEGLI ACCESSORI

### 5.1. INSTALLAZIONE DELL'ANTENNA

Installate l'antenna come mostrato nella figura sotto e girate in senso orario fino a che si blocca.

Nota:

- quando installate l'antenna, non ruotatela tenendola dalla parte superiore, ma prendetela alla base e ruotatela.
- Se usate un'antenna esterna, assicuratevi che l'"SWR" abbia un valore di circa 1,5:1 od inferiore, al fine di evitare il danneggiamento al transistor finali del ricetrasmittitore (danni al transistor non sono in garanzia)
- Non tenete l'antenna in mano ad avvolta al fine di evitare un cattivo funzionamento del ricetrasmittitore.
- Non fare trasmissioni se non avete l'antenna installata in modo adeguato.

### 5.2. INSTALLAZIONE DELLA CLIP PER CINTURA

Se è necessario, installate la clip per la cintura sul retro del comparto batteria come mostrato nella figura sottostante.

Nota:

Non utilizzare alcun tipo di colla per fissare la vite sullo clip. I solventi contenuti nelle colle potrebbero danneggiare il contenitore della batteria.

### 5.3. INSTALLAZIONE ACCESSORI AUDIO

Inserite il connettore esterno del micro-auricolare o micro-altoparlante o cavo di programmazione nella presa del ricetrasmittitore "SP & MIC" come mostrato nella figura sottostante.

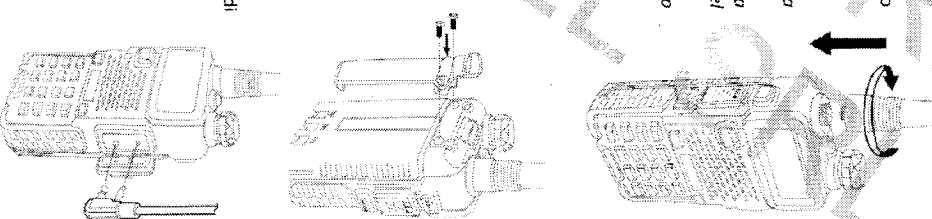

#### 5.4. INSTALLAZIONE DELLA BATTERIA

- Quando inserite la batteria assicuratevi che sia in parallelo al telaio in alluminio della radio ed abbia un buon contatto con lo stesso. Il fondo della batteria è di circa 1 o 2 centimetri sotto il fondo del corpo della radio.
- Allineate la batteria con le guide in alluminio dello chassis e fatela scivolare fino a quando udite un forte "Click".
- Il fermo della batteria posto in alto blocca la batteria.

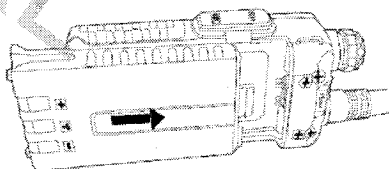

- Spegnete la radio prima di rimuovere la batteria.

- Premete il fermo della batteria nella parte superiore della radio, nella direzione indicata dalla freccia.

- Fate scorrere verso il basso la batteria per circa 1 o 2 centimetri, e quindi rimuovete la batteria dal corpo della radio.

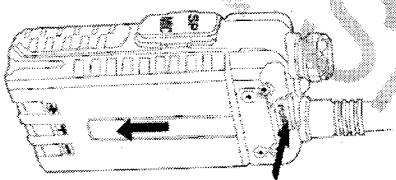

#### 6. CARICA DELLA BATTERIA

Utilizzate solo il caricatore fornito dal produttore. Il LED del caricatore indica che la carica è in corso.

STATO DELLA CARICA	INDICATORE LED
Standby (nessuna carica)	Il LED rosso lampeggia, mentre il led verde è acceso
In carica	Il LED rosso è acceso.
Carica completata	Il LED verde è acceso
Errore	Il LED rosso lampeggia, mentre il led verde è acceso

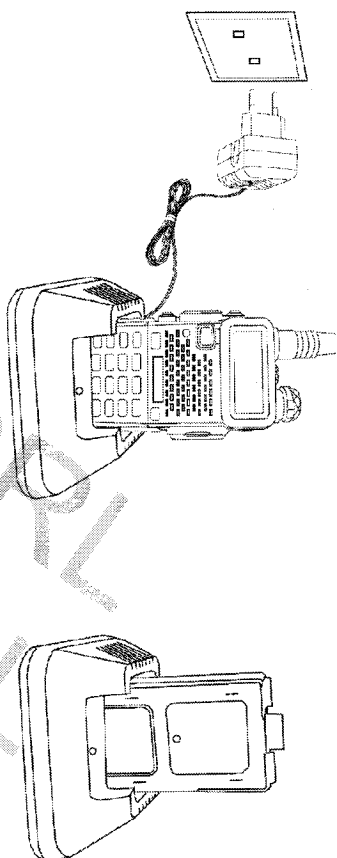

Si prega di attenersi alla seguente procedura:

1. Collegate il cavo di alimentazione all'alimentatore
2. Collegate l'alimentatore alla presa 220V.
3. Collegate il connettore del cavo di alimentazione DC nella presa DC sul retro del caricatore
4. Posizionare la radio con la batteria, o solo la batteria nel caricatore.
5. Assicuratevi che la batteria abbia un buon contatto con i terminali. La carica ha inizio quando il LED rosso si illumina.
6. Il LED verde si illumina circa 4 ore più tardi, per indicare che la batteria è completamente carica. Rimuovete la radio con la batteria o rimuovete solo la batteria dal caricatore.

#### 7. INFORMAZIONI SULLA BATTERIA

##### 7.1 USO INIZIALE

Le nuove batterie sono fornite dal produttore completamente scariche. Una nuova batteria deve essere caricata per 5 ore prima di usarla per la prima volta. La massima capacità della batteria si ottiene dopo tre cicli completi di carica/scarica. Se verificate che la batteria è scarica, ricaricatela.

##### AVVISO:

- Per evitare danni, caricate solo la batteria che è specificata dal produttore. Altre batterie possono bruciare, causando danni alla persona ed alle cose.
- Per evitare danni alla persona, non sottoporre le batterie ai fuochi
- Utilizzare le batterie in base alle disposizioni locali (es. Riciclo). Non metterle nei rifiuti domestici.
- Non disassemblare mai le batterie.

##### 7.2 SUGGERIMENTI PER LE BATTERIE:

1. Quando caricate la batteria, tenetela ad una temperatura tra i 5°C - 40°C. Temperature al di fuori di questi limiti causano rotture o danneggiamenti.
2. Quando caricate la batteria montata alla radio, spegnete la radio per assicurarvi una carica completa.
3. Non interrompete l'alimentazione e non rimuovete la batteria durante la fase di carica.
4. Non caricate mai la batteria quando è umida. Asciugatela con un panno poi ricaricatela.
5. Se il tempo di lavoro (tempo-conversazione e tempo di standby) è più corto del normale, a batteria potrebbe essere esaurita. E' ora di comprare una nuova batteria.

##### 7.3 AUMENTATE LA DURATA DELLA BATTERIA:

1. Le prestazioni della batteria diminuiscono enormemente ad una temperatura al di sotto di 0°C. Alle basse temperature è necessaria una batteria di scorta. Al freddo le batterie non funzionano, esse funzionano a temperatura ambiente.
2. La polvere sui contatti della batteria può non farla funzionare o non caricarla. Usate un panno asciutto e pulite i contatti della batteria, prima di caricarla.

#### 7.4 CONSERVAZIONE DELLA BATTERIA:

1. Ricaricate completamente la batteria prima di riporla per lungo tempo, al fine di evitare danni a causa del lungo periodo di mancata carica.
2. Ricaricate la batteria quando non l'avete utilizzata per molti mesi (6 mesi) per la batteria agli Ioni di Litio), questo per evitare una riduzione della sua capacità dovuta ad una eccessiva scarica.
3. Tenete la vostra batteria in luogo fresco ed asciutto a temperatura ambiente, al fine di ridurre la scarica stessa.

#### 8 PARTI, CONTROLLI E TASTI

##### 8.1- PANORAMICA DELLA RADIO

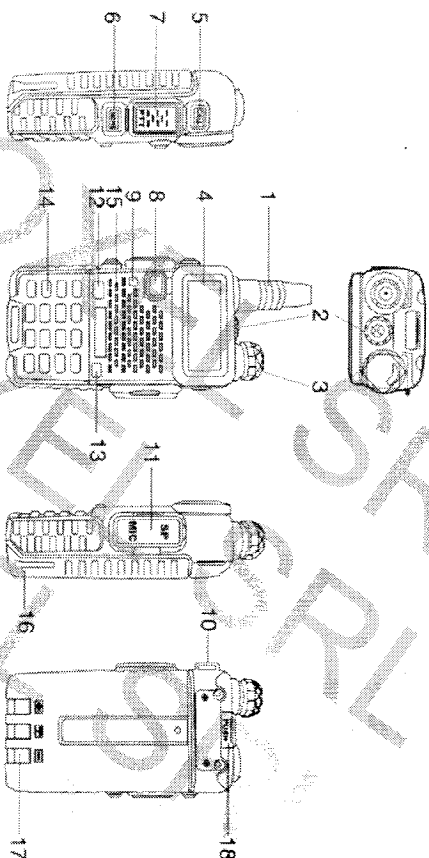

1. ANTENNA
2. TORCIA ELETTRICA
3. MANOPOLA VOLUME E ON-OFF
4. LCD
5. SK - TASTO LATERALE 1/CALL (radio FM, allarme)
6. SK - TASTO LATERALE 2/CALL (torcia, monitor)
7. PTT
8. VFO/MR (modalità frequenza / modalità canale)
9. INDICATORE AL ED
10. AGGANCIO PER CINGHIA
11. PRESA PER ACCESSORI AUDIO
12. TASTO A/B (Tasto di scelta della frequenza operativa A -- Superiore o B- inferiore)
13. Tasto BANDA (Tasto per assegnare ad A e B di cui sopra, la banda VHF o UHF)
14. TASTIERA
15. ALTOPARLANTE & MICROFONO
16. PACCO BATTERIA
17. CONTATTI BATTERIA
18. PULSANTE DI SBLOCCO DELLA BATTERIA

##### 8.2-IMPOSTAZIONE / DEFINIZIONE TASTI

- **[PTT] (PUSH TO TALK):**
  - Premete e tenete premuto il pulsante del [PTT] per trasmettere, rilasciatelo per ricevere.
- **SK- TASTO LATERALE 1 / [CALL]:**
  - Premete il pulsante [CALL] per attivare la radio FM, ripremetelo per disattivare la radio FM.
  - Premete e tenete premuto il pulsante [CALL] per attivare la funzione allarme, ripremetelo e tenetelo premuto per disattivare la funzione allarme
- **SK- TASTO LATERALE 2 / [MONI]:**
  - Premete il pulsante [MONI] per accendere la torcia, ripremetelo per spegnerla.
  - Premete e tenete premuto il pulsante [MONI] per monitorare il segnale.
- **PULSANTE [VFO/MR]:**
  - Premete il pulsante [VFO/MR] per passare dalla modalità di frequenza alla modalità di canale.
- **PULSANTE [A/B]:**
  - Premete il pulsante [A/B] per selezionare su quale delle 2 frequenze visualizzate sul display, operare
- **PULSANTE [BANDA]:**
  - Premete il pulsante [BANDA] per selezionare la banda VHF o UHF.
  - mentre la radio in FM è attiva, premete [BANDA] per selezionare la banda radio in FM (banda 65-75MHz o 76-108MHz).
- **TASTO [\*SCAN]:**
  - Premete il tasto [\*SCAN] per attivare la funzione Reverse, si inverte la frequenza di trasmissione con quella di ricezione
  - Premete il tasto [\*SCAN] per 2 secondi per iniziare la scansione (frequenza / canale)
  - mentre la radio in FM è in corso di attivazione, premete il tasto [\*SCAN] per cercare la stazione radio in FM.
  - Durante l'impostazione RX CTCSS/DCS, premete il tasto [\*SCAN] per scannizzare il RX CTCSS/DCS
- **TASTO [#\*]:**
  - In modalità canale, premete il tasto [#\*] per selezionare alta o bassa potenza
  - Premete il tasto [#\*] per 2 secondi per bloccare/sbloccare la tastiera.
- **FUNZIONI TASTIERA**
- **Tasto [MENU]:**
  - Per entrare nel menu e confermare l'impostazione.
  - Tasti [▲] [▼]:
    - In modalità FREQUENZA premete e tenete premuto il tasto [▲] o [▼] per aumentare o diminuire la frequenza velocemente.
    - In modalità CANALE premete e tenete premuto il tasto [▲] o [▼] per aumentare o diminuire il numero del canale.
  - Durante la scansione premete il tasto [▲] o [▼] e la scansione verrà invertita.
- **Tasto [USCITA]**
  - Per cancellare / annullare od uscire.
- **TASTIERA NUMERICA**
  - Consente di immettere informazioni per la programmazione delle liste della radio ed il CTCSS non standard.
  - In modalità di trasmissione, premete il tasto numerico per inviare il codice del segnale (il codice deve essere impostato usando il software del PC).
- **PRESA ACCESSORI AUDIO**
  - La presa viene utilizzata per collegare accessori audio, od altri accessori come il cavo di programmazione.



## 9. DISPLAY LCD

Le icone del display sono visualizzate quando sono attivate determinate operazioni o specifiche funzioni.

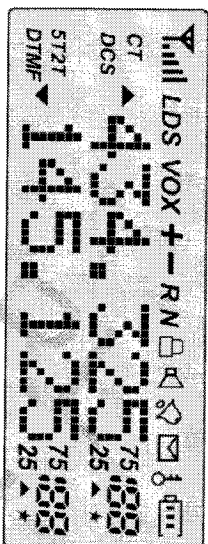

Icon	Description
	CANALE OPERATIVO
	FREQUENZA OPERATIVA
	CODICI "CTCSS" ATTIVI
	CODICI "DCS" ATTIVI
	OFFSET DI FREQUENZA ATTIVO per accesso ai ponti ripetitori
	FUNZIONI DUAL WATCH E DUAL RECEPTION ATTIVATE
	FUNZIONE VOX ATTIVA
	FUNZIONE REVERSE ATTIVA
	FUNZIONE WIDE BAND ATTIVA
	INDICATORE LIVELLO BATTERIA
	BLOCCO TASTIERA ATTIVO
	TRASMISSIONE IN BASSA POTENZA
	FREQUENZA OPERATIVA
	LIVELLO DI SEGNALE

## 10. TONO 1750Hz PER ACCESSO AI PONTI RIPETITORI

L'utente che deve stabilire una comunicazione a lunga distanza tramite un ripetitore radio amatoriale che si attiva dopo aver ricevuto un tono a 1750 Hz deve utilizzare questa funzione. Premete e tenete premuto il tasto [PTT] poi premete il pulsante [BAND] per trasmettere un tono di 1750 Hz.

## 11. FUNZIONAMENTO DI BASE

### 11.1 CONTROLLO DEL VOLUME RADIO e ON/OFF

Assicuratevi che l'antenna e la batteria siano installate correttamente e che la batteria sia carica.

Ruotate la manopola in senso orario per accendere la radio, e per spegnere ruotate la manopola completamente in senso antiorario fino a quando udite un "click". Ruotate la manopola in senso orario per aumentare il volume ed in senso antiorario per diminuirlo.

### 11.2 SELEZIONE DELLA FREQUENZA O DEL CANALE

Premete il tasto [▲] o [▼] per selezionare la frequenza/canale che desiderate. Lo schermo mostra la frequenza/canale selezionato.

Premete e tenete premuto il tasto [▲] o [▼] per aumentare o diminuire velocemente la frequenza.

Nota:

-Non potete selezionare un canale se non è stato precedentemente memorizzato.

## 12. FUNZIONI AVANZATE

Potete programmare il vostro ricevitore e nel menu di configurazione in base alle vostre esigenze o preferenze.

### 12.1 DESCRIZIONE DELLE IMPOSTAZIONI DI MENU

Menu	Funzione / Descrizione	Impostazioni disponibili
0	SQL (Livello Squelch)	0-9
1	STEP (Step di Frequenza)	2.5/5/6.25/10/12.5/25kHz Utilizzare solo 12.5/25kHz
2	TXP (Potenza di trasmissione)	HIGH/LDW
3	SAVE (Risparmio batteria, 1:1/1.2/1.3/1.4)	OFF/1/2/3/4
4	VOX (Trasmissione a comando vocale)	OFF/0-10
5	W/N (Banda larga / Banda stretta)	WIDE/NARROW
6	ABR (Illuminazione display)	OFF/1/2/3/4/5s
7	TDR (Dual watch / doppia ricezione)	ON/OFF
8	BEEP (beep tastiera)	ON/OFF
9	TOT (timer di trasmissione)	15/30/45/60.../585/600 secondi
10	R-DCS (Ricezione codici DCS)	OFF/D023N...D7541
11	R-CTS (Ricezione codici CTS)	67.0Hz...254.1Hz
12	T-DCS (Trasmissione codici DCS)	OFF/D023N...D7541
13	T-CTS (Trasmissione codici CTS)	67.0Hz...254.1Hz
14	VOICE (Voce guida) da verificare	ON/OFF
15	ANI (Numero automatico di identificazione della radio, può essere impostato solo tramite il software da PC)	OFF/D1-ST/ANI-ST/D1+ANI
16	DIMFST (Tono DTMF per la trasmissione codice)	1...15 gruppi
17	S-CODE (codice segnale, può essere impostato solo tramite il software da PC)	TO/CO/SE
18	SC-REV (Metodo di ripresa scansione)	OFF/BOT/EOT/ENTRAMBI
19	PTT-ID (premete o rilasciate il pulsante PTT per trasmettere il segnale del codice)	0...30ms
20	PTT-LT (Ritarda l'invio del codice del segnale)	FREQ/CH/NAME
21	MDI-A (in modalità canale, il canale A visualizza frequenza o canale o nome. Nota: la visualizzazione del	

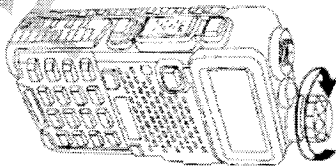

	nome può essere impostata solo tramite il software da PC)	
22	<b>MDI-B</b> (In modalità canale, il canale B visualizza frequenza o canale o nome. Nota: la visualizzazione del nome può essere impostata solo tramite il software da PC)	<b>FREQ/CH/NAME</b>
23	<b>BCL</b> (Blocco canale occupato)	ON/OFF
24	<b>AUTOLOCK</b> (blocco automatico della tastiera)	ON/OFF
25	<b>SFT-D</b> (Direzione di spostamento della frequenza)	OFF/+/-
26	<b>OFFSET</b> (Spostamento di frequenze)	00.000...69.990
27	<b>MEMGH</b> (memorizzazione dei canali)	000...127
28	<b>DELCH</b> (Cancellazione dei canali)	000...127
29	<b>WT-LED</b> (illuminazione display in standby)	OFF/BLU/ORANGE/PURPLE
30	<b>RX-LED</b> (illuminazione display in ricezione)	OFF/BLU/ORANGE/PURPLE
31	<b>TX-LED</b> (illuminazione display in standby in trasmissione)	OFF/BLU/ORANGE/PURPLE
32	<b>AL-MOD</b> (Modalità allarme)	SITE/TONE/CODE
33	<b>BAND</b> (Selezione banda)	VHF/UHF
34	<b>TX-AB</b> (Selezione della trasmissione durante il dual watch / dual reception)	OFF/N/B
35	<b>STE</b> (Eliminazione tono di coda)	ON/OFF
36	<b>RP_STE</b> (Eliminazione tono di coda durante la comunicazione con ripetitore)	OFF/1,2,3...10
37	<b>RPT_RL</b> (Ritarda il tono di coda del ripetitore)	OFF/1,2,3...10
38	<b>PONMGS</b> (Messaggio di accensione)	FULL/MGS
39	<b>ROGER</b> (tono di fine trasmissione)	ON/OFF
40	<b>RESET</b> (Ripristino dell'impostazione predefinita)	VFO/ALL

### 12.2 MENU FUNZIONAMENTO VELOCE

1. Premete il tasto MENU, poi premete il tasto ▲ o ▼ per selezionare il menu desiderato.
2. Premete nuovamente il tasto MENU, per andare all'impostazione del parametro.
3. Premete il tasto ▲ o ▼ per selezionare il parametro desiderato.
4. Premete il tasto MENU per confermare e salvare; premete il tasto EXIT per cancellare l'impostazione o cancellare gli input.

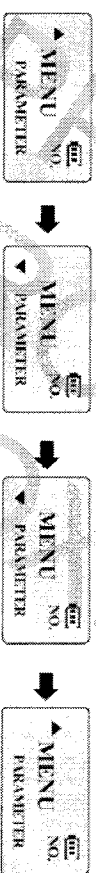

-Nota:

1. In modalità canale, le seguenti impostazioni del menu non sono valide: CTCSS, DCS, W/N, PTT-ID, BCL, SCAN, ADD TO, S-CODE, CHANNEL NAME. Può essere cambiata solo la potenza H/L.
2. Frequenza OFFSET (TX/RX) può essere memorizzata nello stesso canale, andate al MENU 27 per l'impostazione, la prima conferma imposta l'RX, la seconda imposta il TX.

### 12.3 "SQL" (SQUELCH):

Lo squelch tacita l'altoparlante del ricetrasmittente in assenza di ricezione. Con il livello di squelch correttamente impostato, sentirete un suono solo quando ricevete segnali e si riduce significativamente il consumo di corrente della batteria. Si raccomanda di impostare il Livello 5.

### 12.4 FUNZIONE "VOX" (TRASMISSIONE A COMANDO VOCALE)

Per questa funzione non è necessario premere il [PTT] sul ricetrasmittente per la trasmissione. La trasmissione è attivata automaticamente rilevando la voce della radio. Quando avete terminato di parlare, la trasmissione viene terminata automaticamente ed il ricetrasmittente automaticamente riceverà il

segnale. Assicuratevi di regolare il livello di attivazione del VOX con una giusta sensibilità per avere una trasmissione senza problemi.

### 12.5 SELEZIONE "WIDE BAND" O "NARROW BAND" - "W/N"

Nelle aree dove i segnali RF sono saturi, dovete usare la banda stretta per la trasmissione al fine di evitare interferenze nei canali adiacenti.

### 12.6 TDR (DUAL WATCH / DUAL RECEPTION)

Questa funzione vi permette mantenere monitorate le frequenze o i canali A e B presenti sul display. Periodicamente il ricetrasmittente controlla se riceve un segnale sull'altra frequenza/canale presente sul display. Se si riceve un segnale, l'apparecchio si posiziona su quella frequenza o su quel canale e vi permette di ascoltare la trasmissione. Se si vuole settare una delle due frequenze/canali A o B come predefinita per la trasmissione, lo si può fare tramite la funzione 34 TDR-AB.

### 12.7 TOT (TIMER DI TRASMISSIONE)

Questa funzione può controllare automaticamente il tempo di trasmissione ogni volta che si preme il [PTT] sul ricetrasmittente. Questa caratteristica è molto utile per evitare un eccessivo surriscaldamento dei transistor di potenza del ricetrasmittente. Il ricetrasmittente termina automaticamente la trasmissione una volta che è stato raggiunto il tempo massimo di trasmissione impostato.

### 12.8 CTCSS/DCS

In alcuni casi, è necessario stabilire la comunicazione solo tra un gruppo chiuso di utenti ad una frequenza o canale particolare. Per fare questo si dovranno attivare in ricezione il codice "R-CTCSS" o il codice "R-DCS". Lo "squelch" si aprirà solo quando si riceve un segnale emesso da una radio programmata in trasmissione con gli stessi codici "T-DCS" o "T-CTCSS" programmati nella radio ricevente. Se i codici del segnale ricevuto differiscono fra le due radio, lo "squelch" non si aprirà ed il segnale ricevuto non può essere ascoltato.

Note:

-l'uso del "CTCSS" o "DCS" in una comunicazione, non garantisce la completa riservatezza della comunicazione.

### 12.9 ANI

ANI (Numero automatico di identificazione) è conosciuto anche come PTT ID perché un ID viene trasmesso quando il pulsante PTT della radio viene premuto e/o rilasciato. Può essere impostato solo tramite il software del PC.

### 12.10 DTMF (TONO DI TRASMISSIONE CODICE DTMF)

Innanzitutto dovete impostare il PTT-ID come BOT/EOT/BOTH

- "OF" - in modalità di trasmissione, non si può sentire il tono "DTMF", mentre premete il tasto per trasmettere il codice od il codice è trasmesso automaticamente.
- "DT-ST" - in modalità di trasmissione, potete sentire il tono "DTMF" mentre premete il tasto per trasmettere il codice.
- "ANI-ST" in modalità di trasmissione, potete sentire il tono "DTMF" mentre il codice è trasmesso automaticamente.
- "DT-ANI" in modalità di trasmissione, potete sentire il tono "DTMF" mentre premete il tasto per trasmettere il codice od il codice è trasmesso automaticamente.

### 12.11 SC-REV (METODO DI RIPRESA SCANSIONE)

Questo ricetrasmittente consente di eseguire la scansione di canali di memoria, in tutte le bande od una parte delle bande.

- "TO" (Funzione a Tempo):

La scansione si ferma quando rileva un segnale attivo. La scansione si fermerà su ogni canale o frequenza attiva per un determinato tempo, decorso il quale la scansione riprende automaticamente.

- "CO" (Funzione Presenza Segnale Attivo):

La scansione si ferma e rimane sulla frequenza o sul canale, fino a quando scompare il segnale attivo.

- "SE" (funzione Presenza Segnale):

La scansione si ferma e rimane sulla frequenza o sul canale, dopo aver rilevato un segnale attivo.

### 12.12 PTT-ID (TRASMISSIONE DEL CODICE DEL SEGNALE):

Questa funzione permette di sapere chi chiama.

- "OFF" - Non trasmette il codice quando premete il pulsante PTT.

- "BOT" - Trasmette il codice mentre premete il pulsante PTT (il codice può essere impostato solo tramite il software del PC).

- "EOT" - Trasmette il codice mentre rilasciate il pulsante del PTT.

- "BOTM" - Trasmette il codice mentre premete o rilasciate il pulsante del PTT.

### 12.13 BLC (BLOCCO DEL CANALE OCCUPATO):

La funzione BLC impedisce la trasmissione radio, se è presente su quella frequenza un segnale abbastanza forte per passare l'azione dello squelch. Su una frequenza dove sono presenti e possono essere attive, stazioni che utilizzano diversi codici CTCSS o DCS, il BLC impedisce di interrompere accidentalmente le trasmissioni in corso.

### 12.14 SFT-D (DIREZIONE DEL CAMBIO FREQUENZA)

L'OFFSET è la differenza tra la frequenza di ricezione e la frequenza di trasmissione per l'accesso ai ripetitori radioamatori. Impostate il valore di "OFFSET" in base all'"OFFSET" dei ripetitori attraverso i quali volete comunicare.

### 12.15 OFFSET (CAMBIO FREQUENZA)

Quando si comunica con un ripetitore si deve programmare lo spostamento di frequenza fra ricezione e trasmissione.

Esempio:

Se vogliamo fare una comunicazione attraverso il ripetitore radio la cui frequenza di ingresso è 145.000 MHz e di uscita 145.600 MHz, selezionate "OFFSET" 0600 nella sezione precedente nel 0600 e SFT-D a [-], in modo che il ricevitore sia in ricezione a 145.600 MHz e in trasmissione la frequenza si sposta automaticamente a 145.000 MHz.

### 12.16 MEM-CH

Da tastiera è possibile memorizzare una frequenza su un canale non occupato. Per fare ciò ci si deve posizionare con il tasto [A/B] sulla riga superiore del display (banda A), poi tramite la funzione 33 o il tasto [BAND] selezionare la banda VHF o UHF. Fattore di digitare la frequenza da memorizzare, entrare ora nella funzione 27, premere [MENU], e scorrere con i tasti [▲] o [▼] fino a trovare un canale libero (i canali liberi non hanno le lettere CH davanti al numero a 3 cifre). Premete ora [MENU] per confermare.

Per cancellare i canali occupati entrate nella funzione 28 premere [MENU], e scorrere con i tasti [▲] o [▼] fino a trovare il canale da cancellare, premete ora [MENU] per confermare.

### 12.17 STE (ELIMINAZIONE TONO DI CODA)

Questa funzione permette di attivare o disattivare il taglio di fine trasmissione. Questo tono finale viene solitamente utilizzato per la trasmissione fra ricevitore e trasmettitori, ma deve essere eliminato se la trasmissione avviene attraverso ponti.

## 13. CODICI CTCSS

N°	Tone(Hz)	N°	Tone(Hz)	N°	Tone(Hz)	N°	Tone(Hz)	N°	Tone(Hz)	N°	Tone(Hz)
1	67.0	11	94.8	21	131.8	31	171.3	41	203.5		
2	69.3	12	97.4	22	136.5	32	173.8	42	206.5		
3	71.9	13	100.0	23	141.3	33	177.3	43	210.7		
4	74.4	14	103.5	24	146.2	34	179.9	44	218.1		
5	77.0	15	107.2	25	151.4	35	183.5	45	225.7		
6	79.7	16	110.9	26	156.7	36	186.2	46	229.1		
7	82.5	17	114.8	27	159.8	37	189.9	47	233.6		
8	85.4	18	118.8	28	162.2	38	192.8	48	241.8		
9	88.5	19	123.0	29	165.5	39	196.6	49	250.3		
10	91.5	20	127.3	30	167.9	40	199.5	50	254.1		

## 14. CODICI DCS

N°	Code	N°	Code	N°	Code	N°	Code	N°	Code	N°	Code
1	D02SN	22	D13SN	43	D24SN	64	D37IN	85	D532N		
2	D02SN	23	D13SN	44	D252N	65	D41IN	86	D546N		
3	D026N	24	D13IN	45	D258N	66	D412N	87	D565N		
4	D001N	25	D143N	46	D261N	67	D413N	88	D606N		
5	D032N	26	D145N	47	D268N	68	D423N	89	D612N		
6	D036N	27	D152N	48	D265N	69	D431N	90	D624N		
7	D043N	28	D155N	49	D266N	70	D432N	91	D627N		
8	D047N	29	D156N	50	D271N	71	D445N	92	D631N		
9	D061N	30	D162N	51	D274N	72	D446N	93	D612N		
10	D065N	31	D165N	52	D306N	73	D452N	94	D645N		
11	D064N	32	D172N	53	D311N	74	D454N	95	D684N		
12	D068N	33	D174N	54	D315N	75	D455N	96	D662N		
13	D071N	34	D208N	55	D325N	76	D462N	97	D664N		
14	D072N	35	D211N	56	D331N	77	D464N	98	D703N		
15	D073N	36	D222N	57	D332N	78	D465N	99	D712N		
16	D074N	37	D225N	58	D343N	79	D466N	100	D723N		
17	D114N	38	D226N	59	D346N	80	D503N	101	D731N		
18	D115N	39	D243N	60	D351N	81	D506N	102	D732N		
19	D116N	40	D244N	61	D356N	82	D516N	103	D734N		
20	D122N	41	D245N	62	D364N	83	D523N	104	D743N		
21	D125N	42	D246N	63	D365N	84	D526N	105	D754N		



## 15. SPECIFICHE TECNICHE

### 15.1 GENERALE

Gamma di frequenza

65MHz-108MHz (Solo ricezione radio commerciale in FM)  
VHF:144mhz-146mhz (Rx/Tx), UHF: 430MHz-440MHz (Rx/Tx).

Canali di memoria

fino a 128 canali

Stabilità di frequenza

2.5 ppm

Passo di frequenza

12.5kHz/25kHz

Impedenza antenna

50 Ω

Temperatura di esercizio

-20 °C a +60 °C

Consumo di alimentazione

batteria ricaricabile Ion-LiHo mAh 7.4V/1800

Consumo in standby

575mA

Consumo in ricezione

380mA

Consumo in trasmissione

≤ 1.4A

Modo di funzionamento

simplex o semi duplex

Ciclo di lavoro

03/03/54 min. (Rx/Tx/standby).

Dimensioni

58mm x 110 mm x 32mm

Peso

130g (circa)

### 15.2 RICETRASMETTITORE

Potenza RF

4W

Tipo di modulazione

FM

Classe di emissione

16KΦE3E/11KΦE3E (W/N)

Massima deviazione

±±5 kHz/± 2.5 kHz (W/N)

Emissioni spurie

< 60dB

### 15.3 RICEVITORE

Sensibilità del ricevitore

0.2μ V/ai 12dB SINAD)

Intermodulazione

60 dB

Uscite audio

1000mW

Selettività sul canale adiacente

65/60dB

Note:

Tutte le specifiche indicate sono soggette a modifiche senza preavviso.

## 16. RISOLUZIONE DEI PROBLEMI

Problema	Possibile causa / soluzione
La radio non si accende	La batteria ha una carica bassa, sostituire la batteria con una batteria carica o procedere alla sua sostituzione. La batteria non è installata correttamente, rimuovere la batteria e riatteccarla.
La batteria si scarica rapidamente	La batteria è esaurita, sostituirla con una nuova. La batteria non è completamente carica, ricontrollarla.
L'indicatore del ricevitore LED è acceso ma non si sente lo speaker.	Assicuratevi che il volume selezionato non sia troppo basso. Assicuratevi che i toni "CTCSS e/o "DCS" siano gli stessi di quelli programmati nel ricevitore degli altri membri del gruppo. Assicuratevi che i toni "CTCSS e/o "DCS" siano gli stessi di quelli programmati nel ricevitore degli altri membri del gruppo.
Quando si trasmette, gli altri membri del suo gruppo non ricevono la comunicazione.	Voi od il vostro compagno siete troppo distanti. Voi od il vostro compagno siete in una cattiva area per la propagazione del segnale RF

In modalità "standby", il ricevitore trasmette senza premere il "PTT".	Controllate che la funzione di regolazione "VOX" non sia stata regolata in modo troppo sensibile.
Ricevete la comunicazione di altri utilizzatori di un gruppo, mentre comunicate con il vostro gruppo.	Cambiate frequenza o canale. Cambiate il sottotono "CTCSS" od il codice "DCS" del vostro gruppo.
La comunicazione con gli altri membri del vostro gruppo è scarsa o di bassa qualità.	Voi od il vostro compagno siete troppo distanti o siete in una area con poca propagazione del segnale radio, come ad esempio all'interno di un tunnel, dentro ad un parcheggio sotterraneo, dentro ad una struttura metallica ecc.
Se dopo questi controlli, avete ancora dei problemi con il ricevitore, contattate il vostro distributore o servizio tecnico.	

## DECLARATION OF CONFORMITY

We/FUJIAN NAN'AN BAOFENG ELECTRONICS CO., LTD. (Address as Changfu Industrial Zone, Xiamen/Nanan Quanzhou/Fujian, China) hereby declare our product:

Product Name: Two Way Radio

Brand Name: BAOFENG

Model Number: UV-SR

is in compliance with the essential requirements and other relevant provisions of the R&TE 2006/95/EC, 2004/108/EC and 99/5/EC and carries the CE mark accordingly.

Supplementary information:

The product complies with the requirements of:

EN60950-1:2006+A11:2009; EN30333-1:2006

EN301 783-1 V1 3.1.1 2008-09; EN301 783-2 V1 2.1 (2008-09)

EN301 490-1 V1 8.1 (2008-04); EN301 489-2 V1 3.1 (2012-08)

Date: **March 9, 2012**

Signature: **WANG SHAO FENG**

**FUJIAN NAN'AN BAOFENG ELECTRONICS CO., LTD.**  
CHANGFU INDUSTRIAL ZONE, XIAMEN, NAN AN, QUANZHOU, FUJIAN, CHINA  
TEL: +86-595-86753889, 86767889 FAX: +86-595-86753889  
E-Mail: baofeng@263.net http://www.powerphone.com.cn

## GARANZIA

Qualora l'acquirente ravvisi problemi di funzionamento, deve immediatamente rivolgersi al rivenditore dove ha acquistato l'apparato, segnalando per iscritto i difetti riscontrati. Il rivenditore provvederà alle verifiche del caso ed all'eventuale reso in porto franco del prodotto. La garanzia sulla conformità e sulla difettosità, è limitata alla sostituzione o alla riparazione dell'apparato a discrezione della ditta Proxel.

La garanzia è valida ad esclusione dei dispositivi connessi all'apparato soggetti ad usura dovuta all'uso come transistori, moduli finali ecc.

Per le batterie vale la garanzia di 6 mesi dalla data riportata sul tagliando di controllo Proxel

E' bene precisare che questa garanzia è valida a condizione che il dispositivo non sia stato manomesso e che il suo utilizzo avvenga in conformità alle caratteristiche tecniche dello stesso, riportate nel presente manuale senza provocare danni. Il rivenditore e la Proxel srl, si riservano di verificare le condizioni di applicabilità della garanzia secondo quanto prescritto in materia.

Il presente libretto di istruzioni è parte integrante della garanzia. Per la garanzia, ritagliare questa pagina ed allegarla alla radio. La mancanza di questo foglio accompagnatorio invalida la stessa. Si prega di voler apporre nell'apposito spazio il timbro del rivenditore e lo scontrino o fattura di acquisto indicante il codice o la descrizione del prodotto oggetto di garanzia, non saranno ritenuti validi scontrini generici senza i requisiti prima espressi. In mancanza di quanto sopra, il prodotto verrà rispedito al mittente in porto assegnato.

Timbro Rivenditore

Scontrino Fiscale O Fattura  
d'acquisto

Modello: \_\_\_\_\_

Serial number: \_\_\_\_\_

Data di acquisto: \_\_\_\_\_

Difetto Ricontrato